



SATELLITE ENCASTRÉ PLURALUCE^{MD} CARRÉ (PL-SQR-RMT)

INSTRUCTIONS

MESURES DE PROTECTION IMPORTANTES

Toujours prendre les précautions d'usage pour employer un équipement électrique, notamment les mesures suivantes :

1. **VEUILLEZ LIRE ATTENTIVEMENT ET OBSERVER TOUTES LES CONSIGNES DE SÉCURITÉ.**
2. Toujours débrancher l'unité de l'alimentation électrique avant l'entretien ou une réparation.
3. Ne pas utiliser cet appareil à l'extérieur.
4. Ne pas laisser le cordon entrer en contact avec une surface chaude. Ne pas installer près d'un chauffage au gaz ou électrique.
5. Faire preuve de prudence lors de l'entretien des batteries. L'acide des batteries peut causer des brûlures à la peau et aux yeux. En cas de contact cutané ou oculaire avec de l'acide, rincer immédiatement avec de l'eau douce et contacter un médecin.
6. L'équipement doit être installé dans un endroit et à une hauteur où il ne sera pas soumis à un usage intempestif par un personnel non autorisé.
7. L'usage de tout appareil auxiliaire non recommandé par BeLuce Canada Inc. peut causer une condition non sécuritaire et annulera la garantie de l'unité.
8. Ne pas employer cet équipement pour un usage autre que celui prévu.
9. La maintenance de cet équipement doit être effectuée par le personnel de maintenance qualifié.
10. **VEUILLEZ CONSERVER CES INSTRUCTIONS !**

INSTALLATION

1. Déballer avec soin l'unité de la boîte.
2. Retirer la plaque de garniture du boîtier arrière pour révéler deux (2) ressorts de torsion. Serrer les ressorts pour dégager du boîtier arrière. (Figure 1)
3. Découper une ouverture carrée de 7,5 po au plafond, installer le boîtier arrière (retenu par des fixations de taille appropriée fournies par d'autres) et s'assurer qu'au moins un côté du boîtier est fixé au montant/support du plafond par deux vis (par d'autres).
4. Acheminer une alimentation C.C. non commutée sur 24 h et de la tension nominale depuis une boîte de jonction à proximité (fournie par d'autres) installée conformément à tous les codes et toutes les normes applicables. Ce circuit ne devrait PAS être sous tension à ce moment.
5. Retirer une débouchure appropriée dans le boîtier arrière pour l'entrée du câblage C.A. Insérer les fils du circuit C.A. par la débouchure, utiliser un protecteur de cordon approuvé (non fourni). Laisser un jeu d'au moins 8 po de fils à la fin du circuit.
6. Faire les connexions électriques appropriées entre l'alimentation C.C. et l'entrée de l'unité : JAUNE- « + » ; VIOLET - « - ». Connecter la MALT (depuis l'unité et le boîtier arrière) au fil de terre vert fourni conformément aux codes locaux. Réunir toutes les connexions et les connecteurs.
7. Tenir le groupe garniture près du boîtier arrière et accrocher un des ressorts de torsion dans une des languettes internes.
8. Accrocher l'autre ressort de torsion dans la languette restante et pousser le montage dans le boîtier jusqu'à ce que bien en place. Mettre le luminaire sous tension.
9. Installer la lentille appropriée sur le couvercle. La distribution lumineuse peut être modifiée au moyen d'une lentille différente. Voir la page 3.
10. Mettre le luminaire sous tension.

Figure 1

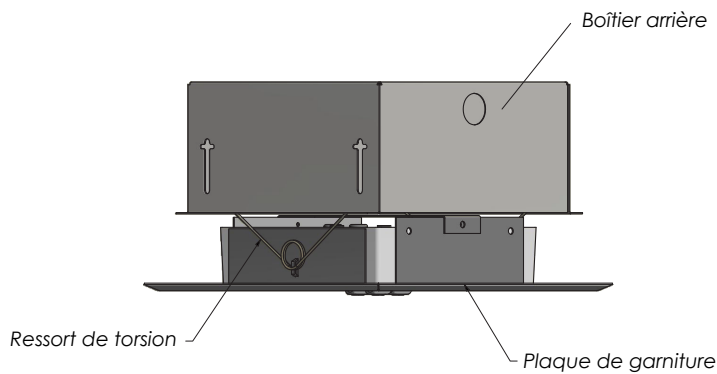

Figure 2

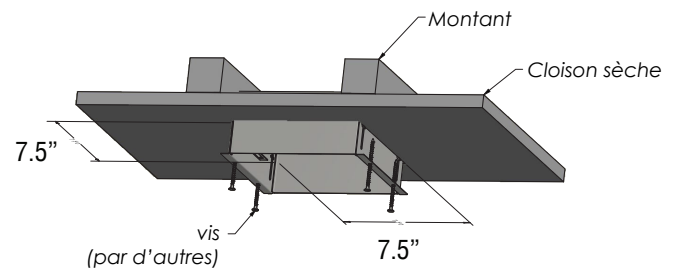
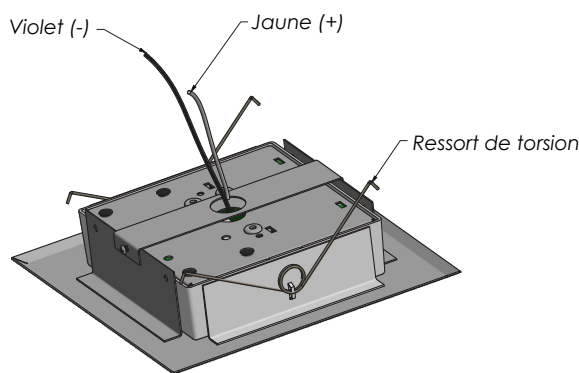

Figure 3



ENTRETIEN

1. Le Code exige que l'équipement soit soumis à un test tous les 30 jours durant 30 secondes et qu'un registre soit tenu à cet effet. De plus, l'équipement doit être soumis à un test annuel d'une durée prévue par le Code. La batterie de l'unité doit être remplacée ou l'équipement doit être réparé si l'unité ne fonctionne pas comme prévu durant toute la durée du test. Un registre consigné doit être tenu sur les résultats des tests et toutes les réparations. BeLuce Canada Inc. recommande fortement la conformité à toutes les exigences du Code.
2. Nettoyer régulièrement la lentille.
NOTE: L'entretien et la réparation doivent être effectués par un personnel d'entretien qualifié. L'usage de pièces de rechange provenant d'un autre fabricant que BeLuce Canada Inc. peut causer une défaillance prématurée de l'équipement et annulera toute garantie.

GUIDE DE DÉPANNAGE

LA LAMPE D'URGENCE NE S'ALLUME PAS DU TOUT

1. Vérifier la polarité : violet (+), jaune (-).

VEUILLEZ CONSERVER CES INSTRUCTIONS

INSTALLATION DE LA LENTILLE

Pour installer une nouvelle lentille, insérer d'abord le plus gros crochet dans l'un des côtés de la carte DEL, puis glisser délicatement et pousser vers le bas la lentille vers le côté opposé, jusqu'à ce qu'elle s'enclenche dans la plus petite fente d'un clic.

CHANGEMENT DE LA LENTILLE

1. Dévisser puis basculer le couvercle de l'appareil.
2. Pousser le crochet sur la lentille à l'aide d'un petit tournevis plat pour dégager la lentille du couvercle.
3. Une fois le crochet dégagé du couvercle, pousser délicatement la lentille pour dégager du couvercle le crochet de l'autre côté.
4. Replacer la nouvelle lentille dans l'orientation appropriée.

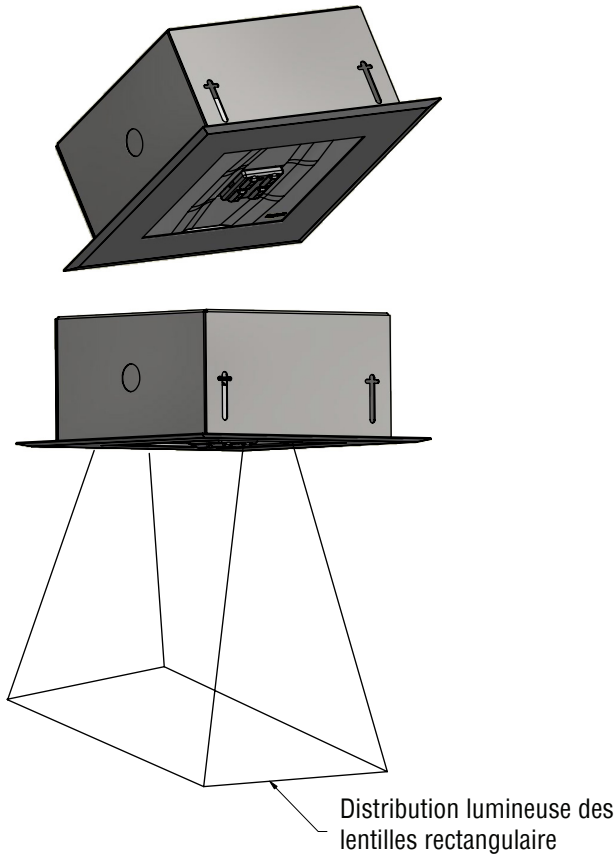

La hauteur de montage maximale est 14,5 pi pour un éclairage moyen de plus de 1 pied-bougie, d'après une pièce de 3 x 3 pi et une réflectance de 80/50/20.

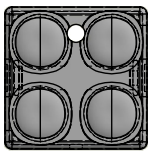

Lentille au plafond distribution lumineuse des lentilles carré

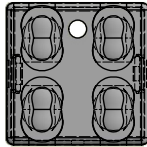

Lentille au plafond distribution lumineuse des lentilles rectangulaire

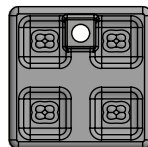

Lentille du montage mural

VEUILLEZ CONSERVER CES INSTRUCTIONS

BeLuce Canada Inc., 3900 14th Avenue, Unit 1, Markham, ON L3R 4R3 P: (905) 948-9500 F: (905) 948-8673