INSTRUCTIONS

MESURES DE PROTECTION IMPORTANTES

Toujours prendre les précautions d'usage pour employer un équipement électrique, notamment les mesures suivantes :

1. **VEUILLEZ LIRE ATTENTIVEMENT ET OBSERVER TOUTES LES CONSIGNES DE SÉCURITÉ.**
2. Toujours débrancher l'unité de l'alimentation électrique avant l'entretien ou une réparation.
3. Ne pas utiliser cet appareil à l'extérieur.
4. Faire preuve de prudence lors de l'entretien des batteries.
5. L'équipement doit être installé dans un endroit et à une hauteur où il ne sera pas soumis à un usage intempestif par un personnel non autorisé.
6. L'usage de tout appareil auxiliaire non recommandé par BeLuce Canada Inc. peut causer une condition non sécuritaire et annulera la garantie de l'unité.
7. Ne pas employer cet équipement pour un usage autre que celui prévu.
8. La maintenance de cet équipement doit être effectuée par le personnel de maintenance qualifié.
9. **VEUILLEZ CONSERVER CES INSTRUCTIONS !**

INSTALLATION

MONTAGE EN APPLIQUE – UNITÉ À FACE SIMPLE:

1. Acheminer les fils d'alimentation c.a. non commutée 24 heures et de la tension assignée jusqu'à la boîte de jonction ou un autre câblage approprié (fourni par d'autres). Laisser au moins huit (8) po de jeu aux fils. Le circuit ne doit pas être sous tension pour le moment.
2. Installer un (1) bouchon dans le cadre pour obturer les trous du pavillon de recouvrement, puis appuyer pour enclencher en position.
3. Enlever les débouchures de la plaque arrière pour la configuration de montage appropriée ou le trou de passage des fils afin de permettre l'ajustement à la boîte de jonction ou tout autre connecteur (fourni par d'autres).
4. Acheminer les fils par l'arrière de l'enseigne et monter solidement l'enseigne en position. Visser directement l'unité à la boîte de jonction si possible.
5. Connecter les fils d'alimentation c.a. selon le schéma fourni (Figure 6). **Isoler tout fil non utilisé !**
MISE EN GARDE ! – Omettre d'isoler tout fil non utilisé peut causer un choc électrique, une condition non sécuritaire ou une défaillance de l'équipement.
6. Acheminer les fils et les fixer solidement en position.
7. Brancher les connecteurs de la batterie dans la carte chargeur (Figure 5).
8. Placer le pictogramme entre les colonnettes situées à l'intérieur de la plaque frontale et fixer à l'aide des 6 écrous à capuchon (Figure 3).
9. Installer la plaque frontale et enclencher le montage dans le cadre.
10. Mettre l'alimentation c.a. sous tension.
11. Retirer la lentille. Orienter les lampes manuellement afin d'obtenir la meilleure distribution lumineuse, réinstaller la lentille.

MONTAGE PLAFONNIER OU PAR L'EXTRÉMITÉ – UNITÉ À FACE SIMPLE OU DOUBLE :

1. Acheminer les fils d'alimentation c.a. non commutée 24 heures et de la tension assignée jusqu'à la boîte de jonction ou un autre câblage approprié (fourni par d'autres). Laisser au moins huit (8) po de jeu aux fils. Le circuit ne doit pas être sous tension pour le moment.
2. Dégager et retirer la plaque arrière du cadre. S'applique à l'unité à double face seulement.
3. Acheminer les fils par le cadre et le pavillon de recouvrement (Figure 4).
4. Installer le pavillon dans le cadre, l'insérer et le glisser de côté pour l'engager (Figure 4).
5. Connecter les fils d'alimentation c.a. selon le schéma fourni (Figure 6). **Isoler tout fil non utilisé !**
MISE EN GARDE ! – Omettre d'isoler tout fil non utilisé peut causer un choc électrique, une condition non sécuritaire ou une défaillance de l'équipement.
6. Acheminer les fils et les fixer solidement en position.
7. Fixer le pavillon de recouvrement à la boîte de jonction.
8. Brancher les connecteurs de la batterie dans la carte chargeur (Figure 5).
9. Placer le pictogramme entre les colonnettes situées à l'intérieur de la plaque frontale et fixer à l'aide des 6 écrous à capuchon (Figure 3).
10. Installer la plaque frontale et enclencher le montage dans le cadre.
11. Retirer la lentille. Orienter les lampes manuellement afin d'obtenir la meilleure distribution lumineuse, réinstaller la lentille.

Figure 1

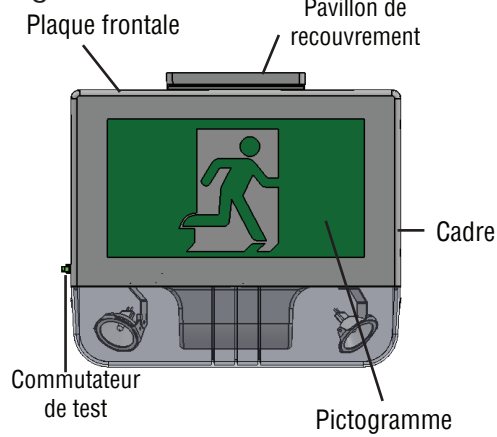

Figure 2

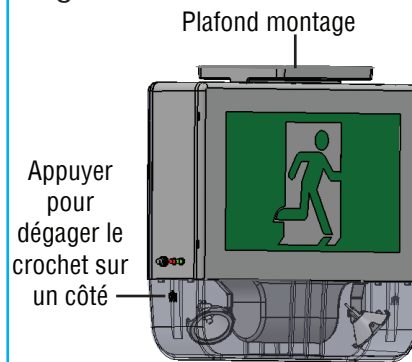

Figure 3

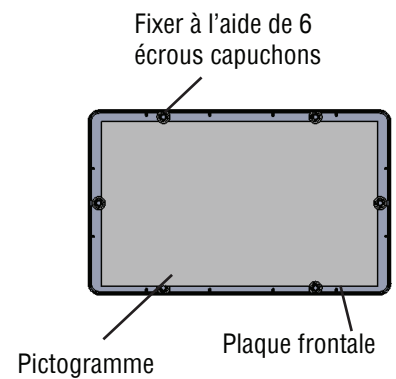

Figure 4

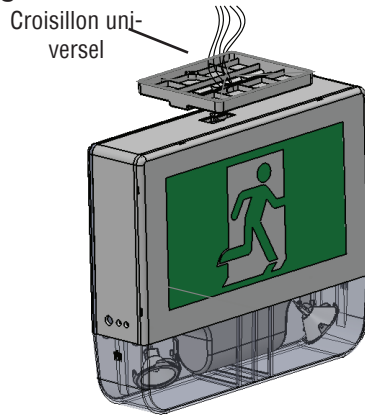

Figure 5

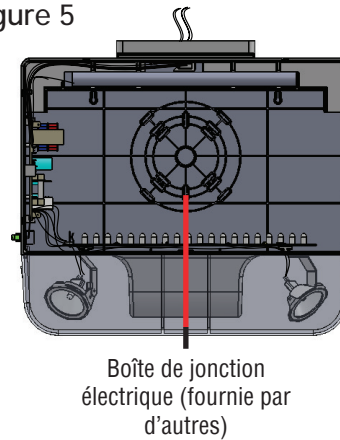
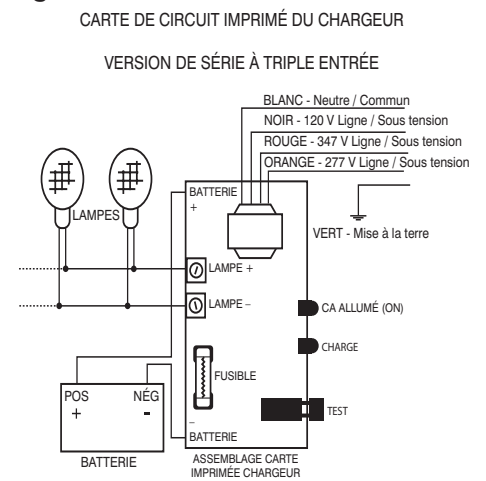

Figure 6



ENTRETIEN

1. Le Code exige que l'équipement soit soumis à un test tous les 30 jours durant 30 secondes et qu'un registre soit tenu à cet effet. De plus, l'équipement doit être soumis à un test annuel d'une durée prévue par le Code. L'équipement doit être réparé s'il ne fonctionne pas comme prévu durant toute la durée du test. Un registre consigné doit être tenu sur les résultats des tests et toutes les réparations. BeLuce Canada Inc. recommande fortement la conformité à toutes les exigences du Code.
2. Nettoyer régulièrement la ou les faces de l'enseigne de sortie.
NOTE: L'entretien et la réparation doivent être effectués par un personnel d'entretien qualifié. L'usage de pièces de rechange provenant d'un autre fabricant que BeLuce Canada Inc. peut causer une défaillance prématurée de l'équipement et annulera toute garantie.

CONSEIL DE DÉPANNAGE

L'ENSEIGNE DE SORTIE NE S'ALLUME PAS DU TOUT

1. Vérifier l'alimentation C.A. et toutes les connexions du C.A. – S'assurer que l'enseigne est alimentée en C.A. sur 24 heures (non commutée).
2. Vérifier la tension et les connexions de l'alimentation en C.A. L'alimentation C.A. doit être au moins 80 % de la valeur nominale (96 V pour une alimentation secteur de 120 V) pour que l'équipement fonctionne normalement. À des tensions plus faibles, les DEL peuvent commencer à s'allumer faiblement jusqu'à ce que la tension d'alimentation baisse sous le seuil d'interruption (ON/OFF) complet.
NOTE: Cette condition peut aussi être causée en connectant par erreur une ligne d'alimentation 120 V au conducteur 277 V du groupe condensateur.
3. Si l'alimentation C.A. est exacte ; remplacer la carte de circuit imprimé DEL.

CONSEIL DE DÉPANNAGE

SI L'APPAREIL D'ÉCLAIRAGE DE SECOURS PRÉSENTE L'UN DES PROBLÈMES SUIVANTS :

- Le témoin DEL est éteint ou affiche un mauvais statut.
- La bande DEL est allumée pendant l'alimentation CA, mais en état d'urgence n'est pas opérationnelle.
- La bande DEL est allumée, mais la batterie ne se charge pas (la tension de la batterie est faible).

EFFECTUER UNE RÉINITIALISATION SUR LA CARTE DE LA BATTERIE ET DU CHARGEUR

1. **Déconnecter l'alimentation CA** : coupez l'alimentation CA de l'appareil d'éclairage de secours.
2. **Débrancher la batterie** : déconnectez en toute sécurité la batterie de la carte du chargeur.
3. **Attendre 10 secondes** : Laissez le système se décharger complètement en attendant au moins 10 secondes.
4. **Reconnecter l'alimentation** : Rebranchez la batterie sur le chargeur.
5. **Rétablir l'alimentation CA** du projecteur.
6. **Vérifier la réinitialisation** :
 - I. Assurez-vous que le témoin DEL fonctionne correctement.
 - II. Vérifiez que la batterie se charge et que la fonction de secours est opérationnelle.

NOTE: Si le problème persiste après la réinitialisation, une inspection plus approfondie du luminaire ou l'aide d'un professionnel pourrait être nécessaire.

VEUILLEZ CONSERVER CES INSTRUCTIONS